

Hurtig vandtætning Vandpåvirkning få timer efter påføring

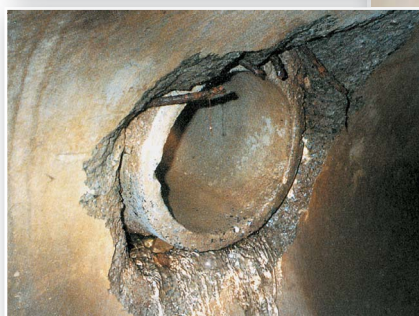

- vandtæt
- hurtigt klar til vandpåvirkning
- modstandsdygtig overfor spildevand
- kort og forudsigelig nedlukning giver besparelser



Hurtig og effektiv vandtætning af mandehul med VANDEX RAPID produkter

VANDEX RAPID SYSTEM består af 4 produkter

- VANDEX PLUG
- VANDEX RAPID S
- VANDEX RAPID M
- VANDEX RAPID XL



Typiske eksempler med VANDEX RAPID SYSTEM

Mandehul

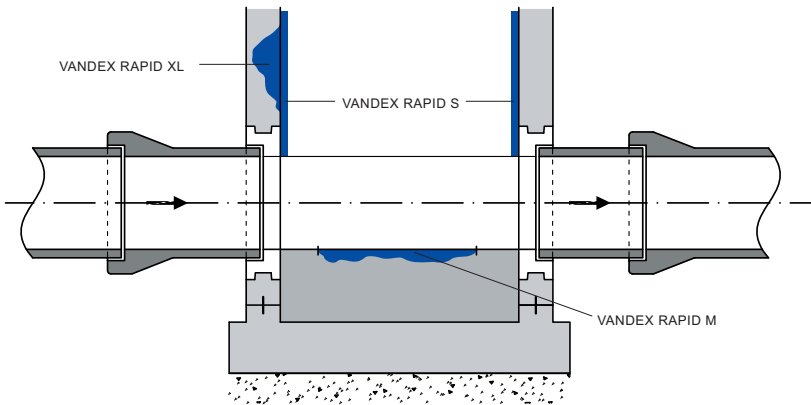

Rørgennemføring

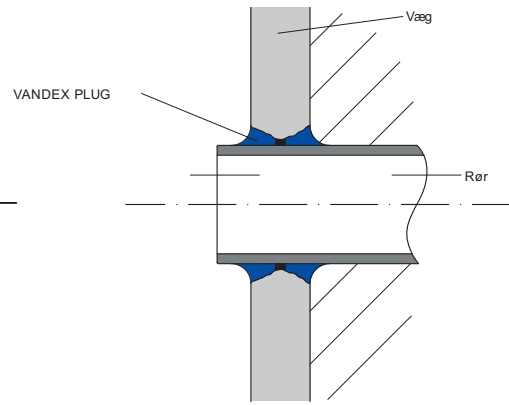

1. Udhugning af skader til sund beton



2. Lukning af skadet rørgennemføring og samlinger



3. Forsegling af utætte støbeskel med VANDEX RAPID M



4. Reprofilering af det øverste af hullet med VANDEX RAPID S



5. Udglatning af VANDEX RAPID S med en let fugtig svamp



6. Det renoverede mandehul

| Vandex Produkt | Type | Forbrug | Emballage |
|-----------------|--|---|-------------|
| VANDEX PLUG | hurtighærdende vandtæt plomberingsmørtel | til lukning af et 30 cm rør ca. 2–3 kg | 15 kg spand |
| VANDEX RAPID S | hurtighærdende vandtæt svømmemørtel | ca. 2 kg/m ² per 1 mm lagtykkelse | 25 kg pose |
| VANDEX RAPID M | hurtighærdende vandtæt reparationsmørtel | ca. 2 kg/m ² per 1 mm lagtykkelse | 25 kg pose |
| VANDEX RAPID XL | hurtighærdende reprofileringsmørtel | ca. 2 kg/m ² per 1 mm lagtykkelse | 25 kg pose |

Vandex®

VANDTÆTNING & RENOVERING

VANDEX A/S
Søren Nymarks Vej 4
8270 Højbjerg
Telefon 87 477 477

www.vandex.dk
info@vandex.dk

